

Installation d'un POPKIT /A

Le kit contient :

PP7024 + PP7224

2 opérateurs électromécaniques montage apparent :

PP7024 (avec logique de commande et récepteur embrochable SMXI), PP7224 (sans logique de commande).



Options pour POPKIT /A :



KIO

Contacteur à clé avec trappe de déverrouillage extérieur par câble acier.



KA1

Kit câble acier Lg 6 m pour KIO.



PS124

Kit batterie 24 V avec chargeur incorporé



SYKCE

Kit à alimentation solaire



FLO2R-S

1 émetteur 433,92 MHz 2 canaux



MOF

1 paire de photocellules pour montage en applique.



MOSE

1 sélecteur à clé



LUCY24

1 lampe clignotante

ABFKIT

1 antenne orientable

Dessin d'ensemble :

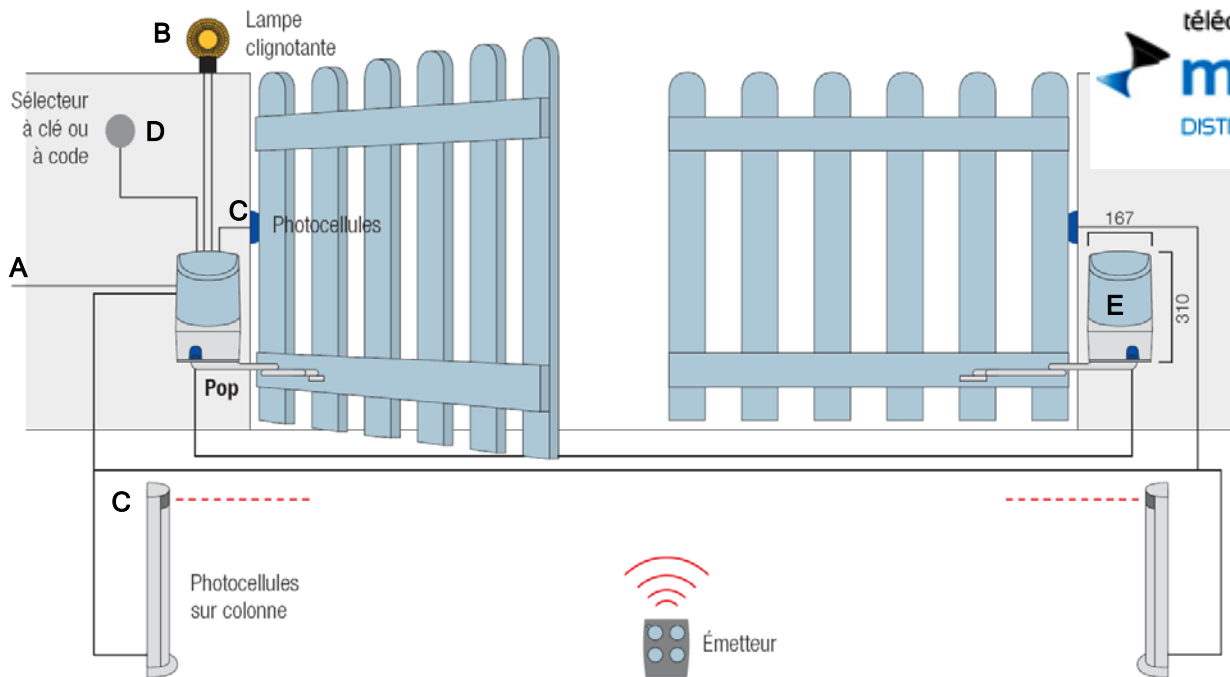

téléchargé sur melpro.fr
DISTRIBUTEUR OFFICIEL

Liste des câbles :

Connexion	Type de câble	Longueur maximum admise
A. Ligne électrique d'alimentation	1 câble 3x1,5 mm ²	30 m
B. Clignotant avec antenne	1 câble 2x1 mm ² 1 câble blindé type RG58	20 m 20 m (longueur conseillée: moins de 5 m)
C. Photocellules	1 câble 2x0,25 mm ² (pour le TX) 1 câble 4x0,25 mm ² (pour le RX)	30 m
D. Sélecteur à clé	2 câbles 2x0,25 mm ²	50 m
E. Moteur	1 câble 3x1,5 mm ²	20 m

Les opérations pour la fixation des pattes sont les suivantes :

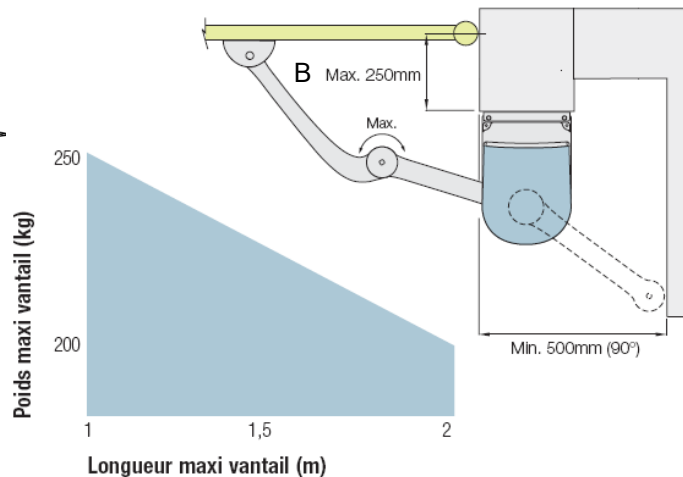
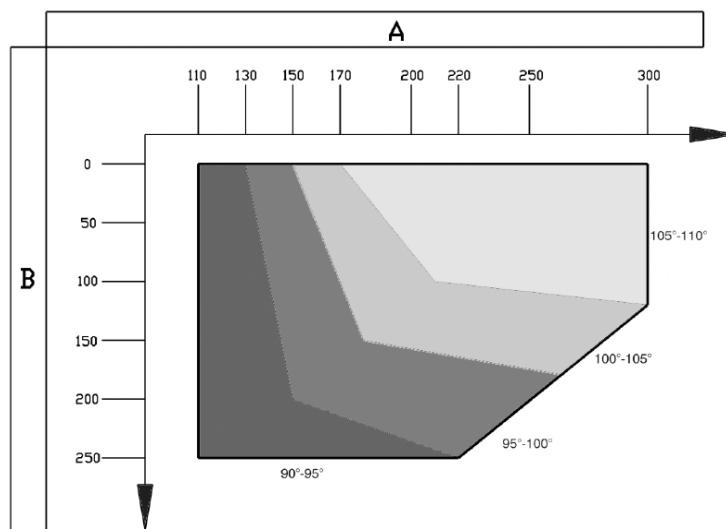

- 1) Vérifier, suivant l'angle d'ouverture des battants, qu'il est possible de respecter les mesures indiquées dans le tableau de gauche.
- 2) Mesurer sur place la valeur de « B ». (voir tableau de droite).
- 3) Suivant la mesure de « B » et l'angle d'ouverture des battants dans le tableau, on peut trouver la valeur de « A » dans le tableau de gauche. Par exemple, si « B » est égale à 100 mm et qu'on désire un angle d'ouverture de 100° « A » devra mesurer environ 180 mm.
- 4) La fixation de la plaque s'effectue en utilisant des vis adaptées au matériau du pilier. Fixer la patte en position horizontale.
- 5) Le bras droit doit être monté avec la vis M8x55 et la rondelle grower. Faire attention à positionner le bras en le faisant sortir dans la partie avant.
- 6) En utilisant les goujons fournis et les anneaux de sécurité correspondant, fixer le bras courbe au bras droit et la patte de fixation du battant au bras courbe.
- 7) Fixer la patte de fixation du battant au portail, au point le plus éloigné possible de la colonne en allongeant au maximum les bras. La patte est fixée au portail au moyen d'une soudure ou en utilisant des vis adaptées au matériau du battant.
- 8) Soulever la petite porte « A ». Introduire la clé « B » de débrayage (fournie) et la tourner dans le sens des aiguilles d'une montre jusqu'à son arrêt.
- 9) Débloquer le motoréducteur « A », faire pivoter le battant dans la position désirée « de portail ouvert ». Ensuite placer le fin de course en butée avec le bras droit et le fixer avec les deux vis M6x20. « B » Dévisser la vis qui fixe le bras droit au motoréducteur et introduire le couvercle de protection. Revisser la vis.

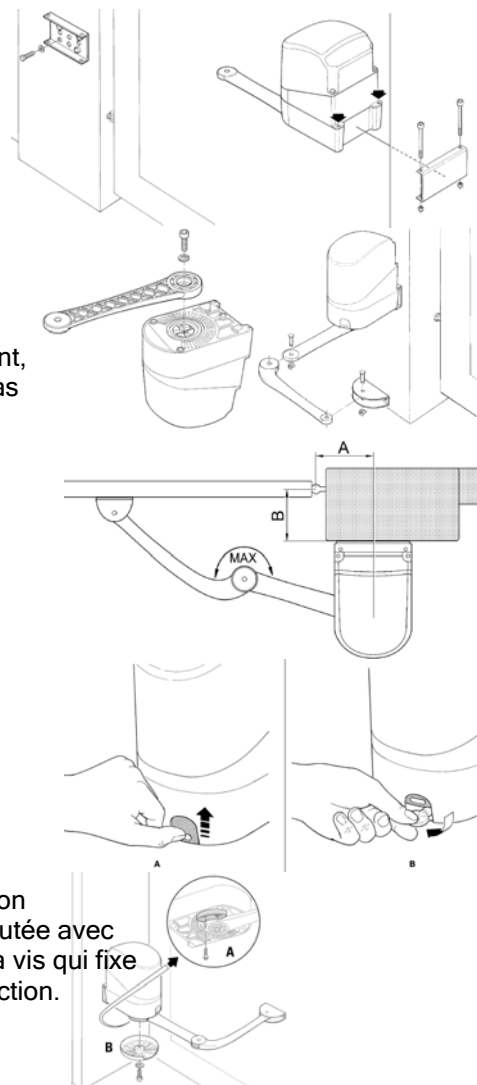

Raccordement électrique du POP kit

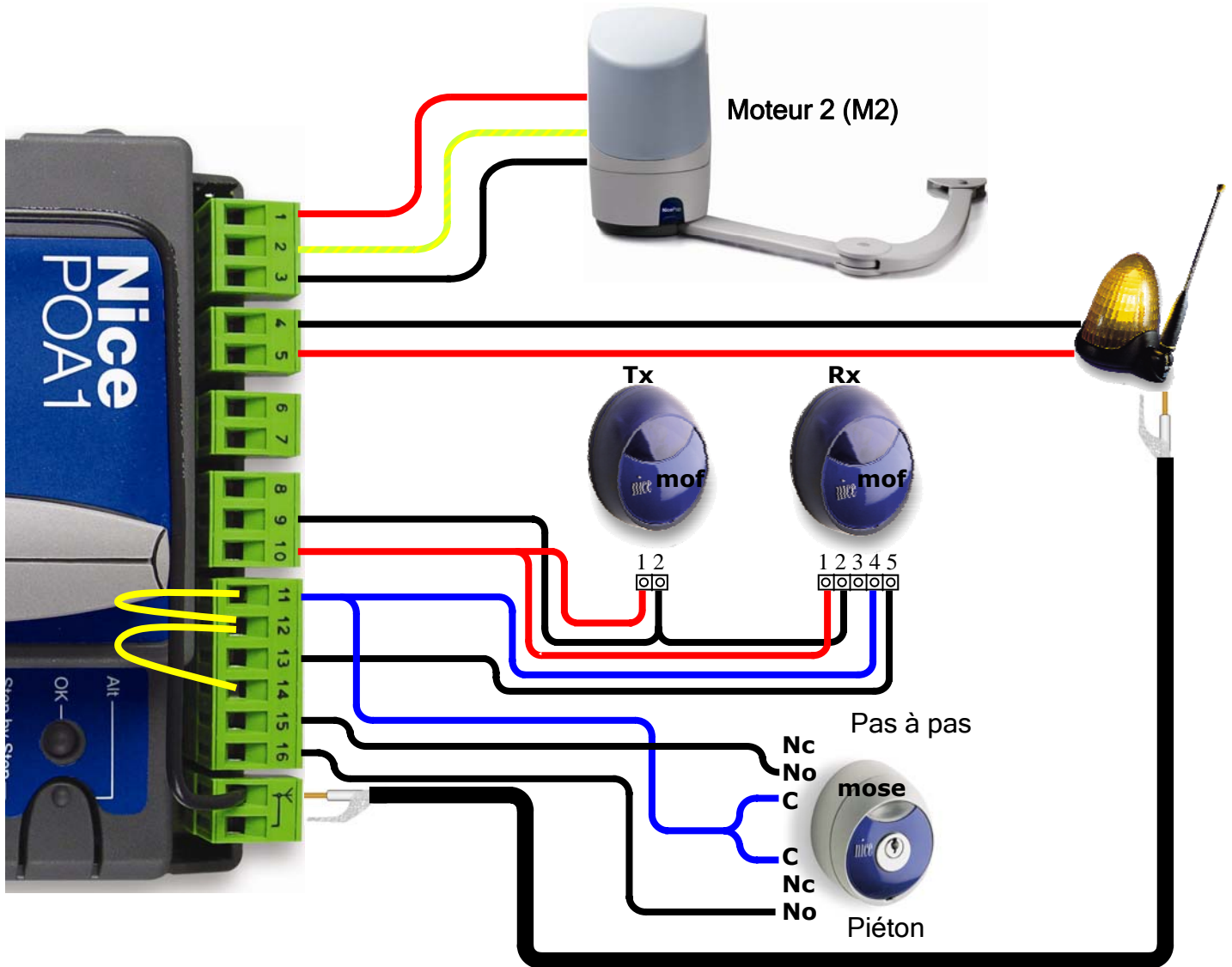

Cette notice simplifiée ne remplace en aucun cas la notice technique fournie avec le produit.

Recherche automatique des butées de fin de course mécaniques :



Mettre les deux battants à mi-course manuellement.

Appuyer sur **P2**. Les deux moteurs devront partir en ouverture (sur environ 20 cm seulement).

Si toutefois ils partent en fermeture appuyer sur **P2** pour stopper la manœuvre.

Pour inverser le sens du **moteur 1** (celui avec l'électronique) faire pivoter de 180° le **connecteur B**.

Pour inverser le sens du **moteur 2** (celui sans électronique) inverser les phases moteur des **bornes F**.

Appuyer sur **P2**. Les deux moteurs devront repartir en ouverture (sur environ 20 cm seulement).

Puis les deux battants se stop, et l'un des deux battants repart en fermeture.

Si c'est le mauvais battant qui part en fermeture appuyer sur **P2** pour stopper la manœuvre et déplacer le **cavalier E**.

Appuyer sur **P2**. Les deux moteurs devront repartir en ouverture (sur environ 20 cm seulement).

Puis les deux battants se stoppent, et l'un des deux battants repart en fermeture complète.

Ensuite le deuxième battant part en fermeture complète, puis les deux battants repartent en ouverture complète, et enfin les deux battants partent en fermeture rapide complète.

A ce stade l'automatisme a mémorisé ces côtes.

Procédure de reset de la logique POA1 (si besoin) :

Couper l'alimentation (éventuellement à l'aide du fusible secteur).

Attendre que la logique s'éteigne complètement.

Appuyer et maintenir enfoncé les touches **P1** et **P2**.

Remettre l'alimentation, les LED L1.....L5 commence à clignoter.

Relâcher les touches **P1** et **P2** dès que les LED L1.....L5 s'éteignent.

A ce stade la logique POA1 est revenue à ces paramètres usines.

Programmation du POPKIT en mode semi-automatique :

L'état des LED est le suivant : 

Appuyer sur **P1** et **P2** (en même temps) et resté appuyer sur les deux jusqu'à ce que les 5 LED clignotent (), puis relâcher.

Les LED changent d'état comme suivant : 

La première LED clignote (elle est plus longtemps allumée qu'éteinte).

Appuyer sur **P2** pour activer la fonction semi-automatique (la première LED est plus longtemps éteinte qu'allumée).

Puis appuyer sur **P1** et resté appuyer, tout en maintenant **P1**, appuyer sur **P2** et resté appuyer sur les deux boutons jusqu'à ce que les 5 LED s'éteignent (), puis relâcher les deux boutons.

Les LED changent d'état comme suivant : 

A ce stade les trois LED restent allumées et la fonction semi-automatique est activée.

Mémorisation d'un émetteur en mode II sur le récepteur SMXI :







1. Presser la touche sur le récepteur un nombre de fois égale à la fonction désirée. (1 fois ouverture total, 2 fois ouverture partiel)
2. Vérifier que la LED émet un nombre de clignotements correspondant à la fonction désirée.
3. Dans les 10 secondes qui suivent, presser pendant au moins 5 secondes la touche désirée de l'émetteur à mémoriser.
4. Si la mémorisation a été effectuée correctement, la LED du récepteur clignotera 3 fois.

Exemple		
		1 ou 2 fois
		1 ou 2 fois toute les secondes
		5 S
		x3

Nota : S'il y a d'autres émetteurs à mémoriser, répéter le point 3 dans les 10 secondes qui suivent.
La phase de mémorisation prend fin au bout de 10 secondes lorsque le récepteur s'éteint.

Effacement du récepteur SMXI :

1. Presser et maintenir enfoncée la touche du récepteur.
2. Attendre que la LED s'allume puis qu'elle s'éteigne, attendre enfin qu'elle clignote 3 fois.
3. Relâcher la touche du récepteur exactement durant le troisième clignotement.
4. Si l'effacement a été effectué correctement, la LED clignotera 5 fois bien distinctement.

Exemple		
		
		 x3
		 3°
		x5

Options :

Débrayage de l'opérateur de l'extérieur. (KIO+KA1)

Détacher le couvercle en plastique « 1 ».
Visser le pivot « 3 » sur l'arbre de débrayage.
Visser le tendeur de câble « 4 » dans le trou « 5 »
prévu à cet effet. Fixer le ressort « 6 » au pivot « 3 »
et au point de fixation prévu dans la coque. Faire
coulisser le câble de débrayage « 7 » à l'intérieur
des trous du pivot « 3 » et du tendeur de câble « 4 ».
Remettre le couvercle en plastique « 1 » dans sa
position originale.

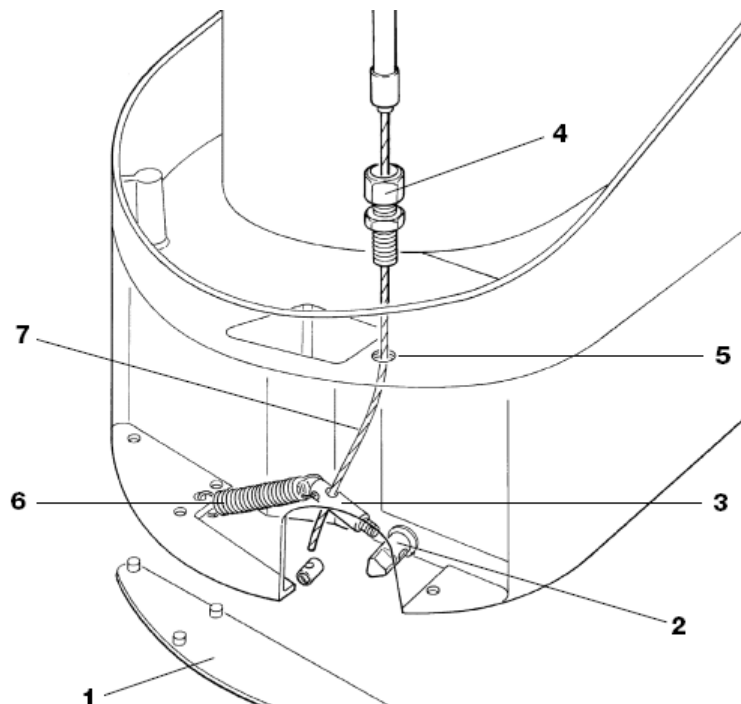

Utilisation de la batterie tampon. (PS124)

Le POP kit est muni d'un logement pour la batterie PS 124.
Rompe la partie prédécoupée de la logique de
commande et connecter cette dernière aux batteries.

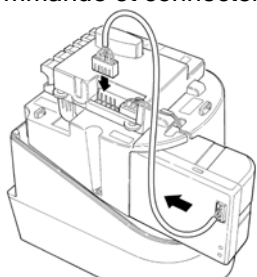

Utilisation du bras spécial POP

Le bras spécial POP permet de motoriser des
portails avec écoinçon réduit. Il permet d'ouvrir
le portail sans que le bras de dépasse de la lar-
geur du moteur POP.

(Voir notice du bras spécial POP)





Câblage du Popkit /A avec le kit Solemyo

(également recommandée dans le cadre d'une utilisation avec le kit batterie tampon PS124)

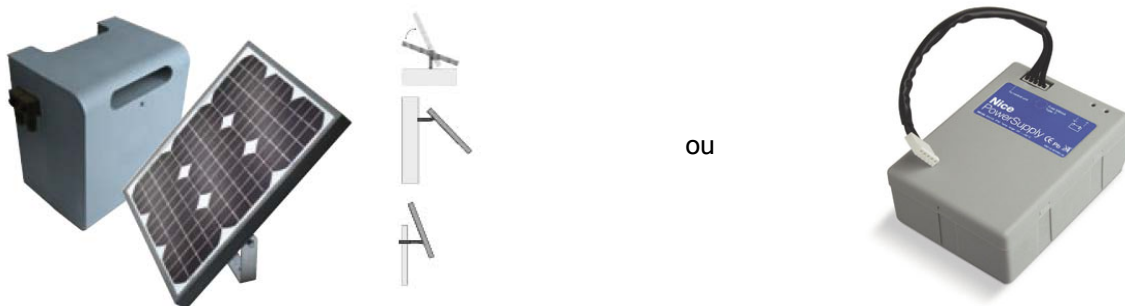

ou

La logique de commande POA1/A est complétée par une nouvelle fonction: le **Stand-by**, qui permet d'économiser de l'énergie quand l'automatisme n'est pas en mouvement (s'active au bout de 60 secondes une fois que le portail est fermé).

La fonction **Stand-by** est active de série et il est impératif d'utiliser le câblage spécifique ci-dessous.

Il est recommandé de charger le caisson batterie PSY24 avec le chargeur rapide SYA1 avant l'installation.

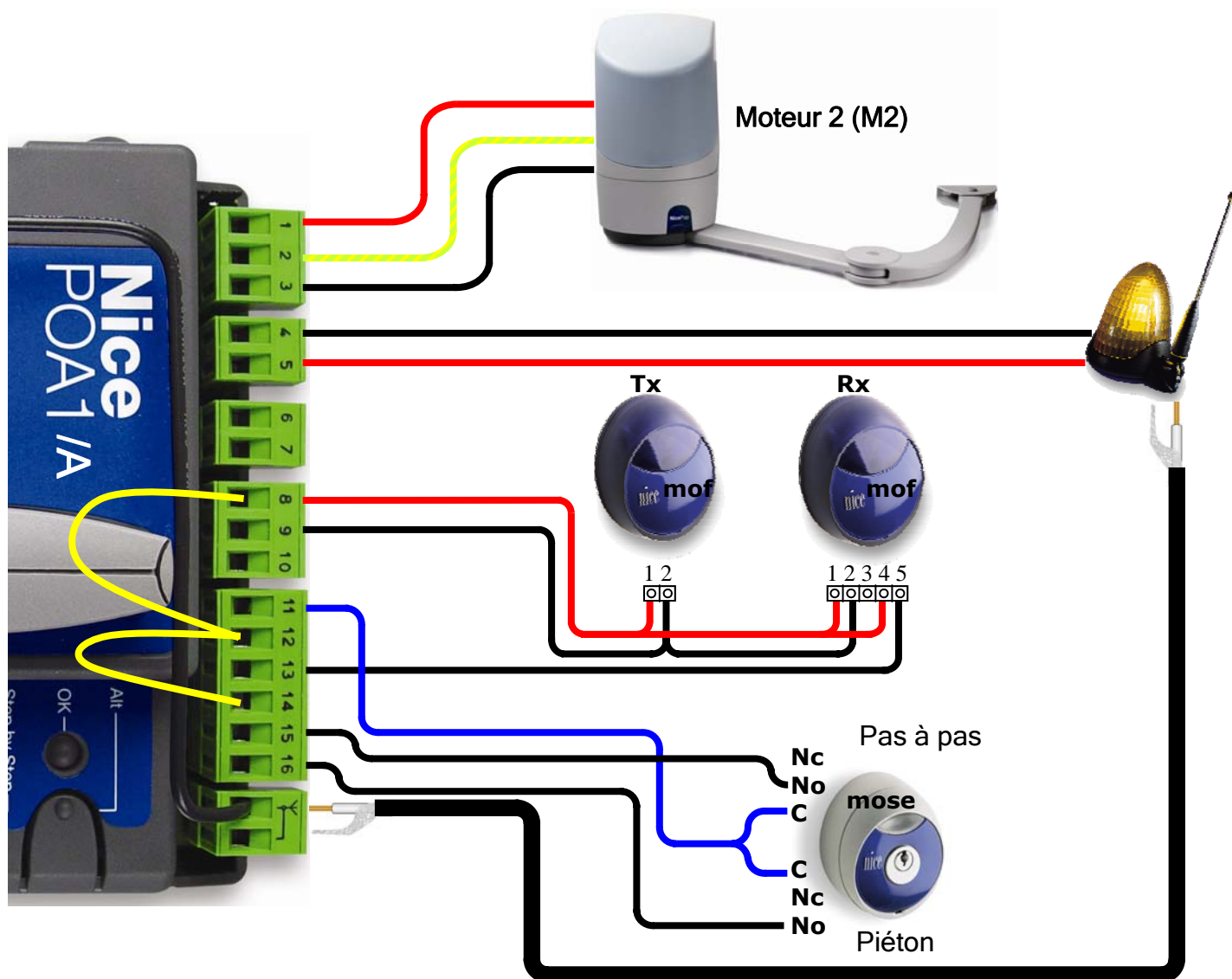

Cette notice simplifiée ne remplace en aucun cas la notice technique fournie avec le produit.